

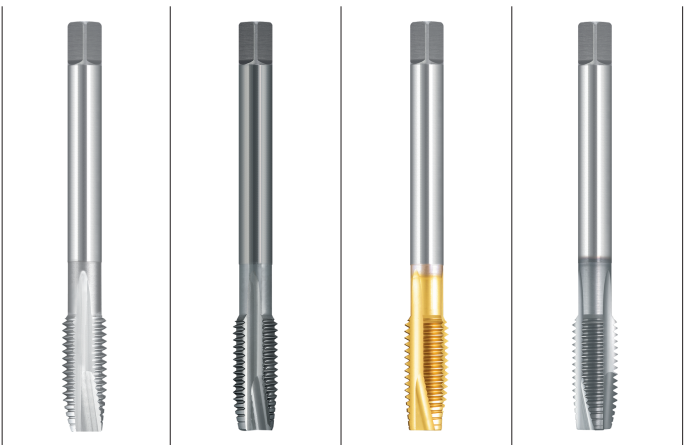

A20系列 - 通孔 - 低强钢 - 螺尖丝锥

M 公制粗牙螺纹

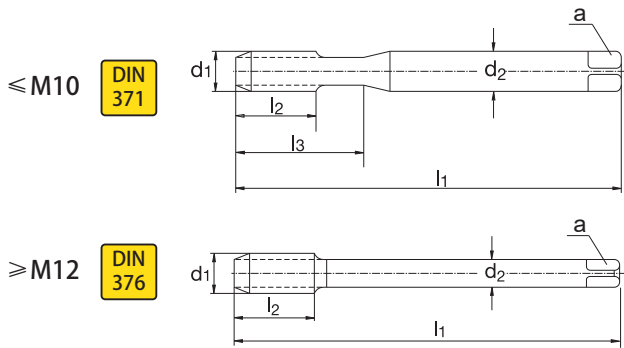

加工特性及说明		系列号	A2000	A2020	A2030	A2040
A20系列为直槽螺尖丝锥，可加工HRC22以下的低强度钢以及长屑有色金属材料的通孔螺纹。 A2000为无涂层及热处理经济型，价格优惠，种类齐全；A2020为经过氧化处理的经济型，可改善润滑，但不太适合加工有色金属； A2030为带TiN涂层的标准型，可降低摩擦，改善润滑； A2040为带TiCN涂层的标准型，硬度及耐磨性显著提高。 ● = 标准在庫 订货号=系列号.规格号，如 A2000.006 切削参数Vc详见第1页		底孔形状				
		螺纹深度	3xD	3xD	3xD	3xD
		加工材料	P22 <input type="checkbox"/> <input type="checkbox"/> <input type="checkbox"/>	P22 <input type="checkbox"/> <input type="checkbox"/> <input type="checkbox"/>	P22 <input type="checkbox"/> <input type="checkbox"/> <input type="checkbox"/>	P22 <input type="checkbox"/> <input type="checkbox"/> <input type="checkbox"/>
		螺旋角	N1 <input type="checkbox"/> <input type="checkbox"/> <input type="checkbox"/>	N1 <input type="checkbox"/> <input type="checkbox"/> <input type="checkbox"/>	N1 <input type="checkbox"/> <input type="checkbox"/> <input type="checkbox"/>	N1 <input type="checkbox"/> <input type="checkbox"/> <input type="checkbox"/>
		槽型	0	0	0	0
		涂层/处理	直槽螺尖	直槽螺尖	直槽螺尖	直槽螺尖
		材质	HSSE	VP	TiN	TiCN
		切削锥型	HSSE	HSSE	HSSE	HSSE
		公差	B	B	B	B
		其它特性	6H	6H	6H	6H
应用等级	经济型	经济型	标准型	标准型		

d	P mm	l1	l2	l3	d2	a	规格号	A2000	A2020	A2030	A2040	
M 2	0.4	45	6	10	2.8	2.1	1.60	002	●			
M 2.5	0.45	50	9	14	2.8	2.1	2.05	0025	●			
M 3	0.5	56	9	18	3.5	2.7	2.5	003	●	●	●	●
M 3.5	0.6	56	11	20	4.0	3.0	2.9	0035	●			
M 4	0.7	63	12	21	4.5	3.4	3.3	004	●	●	●	●
M 5	0.8	70	13	25	6	4.9	4.2	005	●	●	●	●
M 6	1.0	80	15	30	6	4.9	5.0	006	●	●	●	●
M 8	1.25	90	18	35	8	6.2	6.8	008	●	●	●	●
M 10	1.5	100	20	39	10	8	8.5	010	●	●	●	●
M 12	1.75	110	23		9	7	10.2	012	●	●	●	●
M 14	2.0	110	25		11	9	12.0	014	●	●	●	●
M 16	2.0	110	25		12	9	14.0	016	●	●	●	●
M 18	2.5	125	30		14	11	15.5	018	●	●	●	●
M 20	2.5	140	30		16	12	17.5	020	●	●	●	●
M 22	2.5	140	30		18	14.5	19.5	022	●	●	●	●
M 24	3.0	160	36		18	14.5	21.0	024	●	●	●	●
M 27	3.0	160	36		20	16	24.0	027	●	●	●	●
M 30	3.5	180	40		22	18	26.5	030	●	●	●	●

材料编号	P22	P38	P42	M	K	N1	N2	S1	S2
种类	低强钢	中强钢	高强钢	不锈钢	铸铁	长屑铝铜	短屑铝铜	钛合金	低强镍合金
抗拉强度	<800N/mm ²	<1200N/mm ²	<1300N/mm ²	<1200N/mm ²		<800N/mm ²		<1300N/mm ²	<900N/mm ²
硬度	<HRC22	<HRC38	<HRC42	<HRC38	<HB350	<HRC22	<HB300	<HRC42	<HRC28

A20系列 - 通孔 - 低强钢 - 螺尖丝锥



M 公制粗牙螺纹

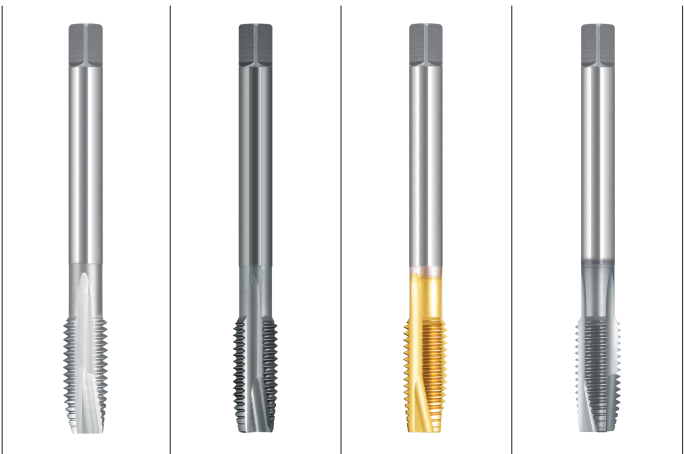
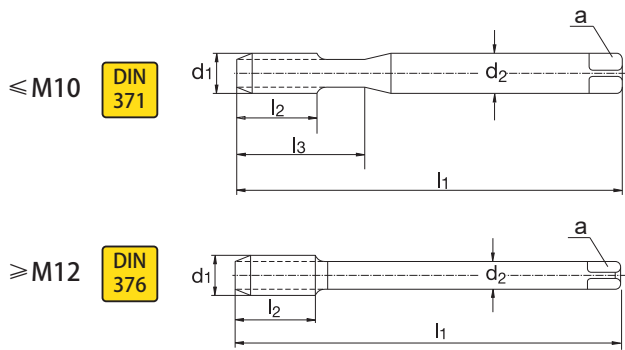

M

加工特性及说明		系列号	A2000	A2020	A2030	A2040
<p>A20系列为直槽螺尖丝锥，可加工HRC22以下的低强度钢以及长屑有色金属材料的通孔螺纹。</p> <p>A2000为无涂层及热处理经济型，价格优惠，种类齐全；A2020为经过氧化处理的经济型，可改善润滑，但不太适合加工有色金属；</p> <p>A2030为带TiN涂层的标准型，可降低摩擦，改善润滑；A2040为带TiCN涂层的标准型，硬度及耐磨性显著提高。</p> <p>● = 标准在库 订货号=系列号.规格号，如 A2000.006 切削参数Vc详见第1页</p>		底孔形状				
		螺纹深度	3xD	3xD	3xD	3xD
		加工材料	P22 <input type="checkbox"/> <input type="checkbox"/> <input type="checkbox"/>	P22 <input type="checkbox"/> <input type="checkbox"/> <input type="checkbox"/>	P22 <input type="checkbox"/> <input type="checkbox"/> <input type="checkbox"/>	P22 <input type="checkbox"/> <input type="checkbox"/> <input type="checkbox"/>
			N1 <input type="checkbox"/> <input type="checkbox"/> <input type="checkbox"/>	<input type="checkbox"/> <input type="checkbox"/> <input type="checkbox"/>	N1 <input type="checkbox"/> <input type="checkbox"/> <input type="checkbox"/>	N1 <input type="checkbox"/> <input type="checkbox"/> <input type="checkbox"/>
		螺旋角	0	0	0	0
		槽型	直槽螺尖	直槽螺尖	直槽螺尖	直槽螺尖
		涂层/处理		VP	TiN	TiCN
		材质	HSSE	HSSE	HSSE	HSSE
		切削锥型	B/4-5	B/4-5	B/4-5	B/4-5
		公差	6H	6H	6H	6H
其它特性						
类型	经济型	经济型	标准型	标准型		
应用等级						

d	P mm	l ₁	l ₂	l ₃	d ₂	a	规格号				
M 33	3.5	180	40		25.0	20.0	033	●			
M 36	4.0	200	45		28.0	22.0	036	●			
M 39	4.0	200	45		32.0	24.0	039	●			
M 42	4.5	200	50		32.0	24.0	042	●			
M 45	4.5	220	50		36.0	29.0	045	●			
M 48	5	250	56		36.0	29.0	048	●			
M 52	5	250	56		40.0	32.0	052	●			

材料编号	P22	P38	P42	M	K	N1	N2	S1	S2
种类	低强钢	中强钢	高强钢	不锈钢	铸铁	长屑铝铜	短屑铝铜	钛合金	低强镍合金
抗拉强度	<800N/mm ²	<1200N/mm ²	<1300N/mm ²	<1200N/mm ²		<800N/mm ²		<1300N/mm ²	<900N/mm ²
硬度	<HRC22	<HRC38	<HRC42	<HRC38	<HB350	<HRC22	<HB300	<HRC42	<HRC28