

# A22系列 - 通孔 - 不锈钢 - 螺尖丝锥

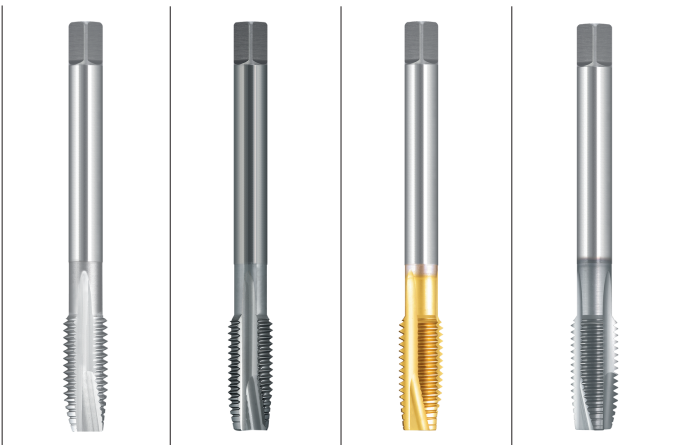

## M 公制粗牙螺纹

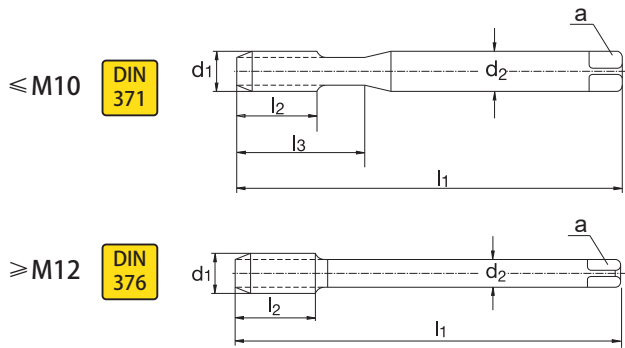

M

加工特性及说明	系列号	A2200	A2220	A2230	A2240
<p>A22系列为直槽螺尖丝锥，可加工HRC38以下的不锈钢，低、中强度钢以及长屑有色金属的通孔螺纹。                      A2200为无涂层及热处理的经经济型，价格优惠；                      A2220为带氧化处理的经济型，可改善润滑，但不太适合加工有色金属；                      A2230为TiN涂层标准型，润滑性提高，摩擦降低；                      A2240为TiCN涂层标准型，硬度及耐磨性显著增强，该系列种类齐全，性价比高，应用等级为最高级三级，是最常用的加工不锈钢及钢件的通孔螺纹丝锥。</p> <p>● = 标准在库                      订货号=系列号.规格号，如 A2220.006                      切削参数Vc详见第2页</p>	底孔形状				
	螺纹深度	3xD	3xD	3xD	3xD
	加工材料	<input type="checkbox"/> P22 <input type="checkbox"/> P38 <input checked="" type="checkbox"/> M <input type="checkbox"/>	<input type="checkbox"/> P22 <input type="checkbox"/> P38 <input checked="" type="checkbox"/> M <input type="checkbox"/>	<input type="checkbox"/> P22 <input type="checkbox"/> P38 <input checked="" type="checkbox"/> M <input type="checkbox"/>	<input type="checkbox"/> P22 <input type="checkbox"/> P38 <input checked="" type="checkbox"/> M <input type="checkbox"/>
	螺旋角	0	0	0	0
	槽型	直槽螺尖	直槽螺尖	直槽螺尖	直槽螺尖
	涂层/处理		VP	TiN	TiCN
	材质	HSSE	HSSE	HSSE	HSSE
	切削锥型	B	B	B	B
	公差	6H	6H	6H	6H
	其它特性	经济型	经济型	标准型	标准型
应用等级		★★★	★★	★★★	

d	P mm	l1	l2	l3	d2	a	规格号	
M 2	0.4	45	6	10	2.8	2.1	1.60	002
M 2.5	0.45	50	9	14	2.8	2.1	2.05	0025
M 3	0.5	56	9	18	3.5	2.7	2.50	003
M 3.5	0.6	56	11	20	4	3	2.90	0035
M 4	0.7	63	12	21	4.5	3.4	3.30	004
M 5	0.8	70	13	25	6	4.9	4.20	005
M 6	1.0	80	15	30	6	4.9	5.00	006
M 8	1.25	90	18	35	8	6.2	6.80	008
M 10	1.5	100	20	39	10	8	8.50	010
M 12	1.75	110	23		9	7	10.20	012
M 14	2.0	110	25		11	9	12.00	014
M 16	2.0	110	25		12	9	14.00	016
M 18	2.5	125	30		14	11	15.50	018
M 20	2.5	140	30		16	12	17.50	020
M 22	2.5	140	30		18	14.5	19.50	022
M 24	3.0	160	36		18	14.5	21.00	024
M 27	3.0	160	36		20	16	24.00	027
M 30	3.5	180	40		22	18	26.50	030
M 36	4	200	45		28	22	32.00	036

材料编号	P22	P38	P42	M	K	N1	N2	S1	S2
种类	低强钢	中强钢	高强钢	不锈钢	铸铁	长屑铝铜	短屑铝铜	钛合金	低强镍合金
抗拉强度	<800N/mm <sup>2</sup>	<1200N/mm <sup>2</sup>	<1300N/mm <sup>2</sup>	<1200N/mm <sup>2</sup>		<800N/mm <sup>2</sup>		<1300N/mm <sup>2</sup>	<900N/mm <sup>2</sup>
硬度	<HRC22	<HRC38	<HRC42	<HRC38	<HB350	<HRC22	<HB300	<HRC42	<HRC28



## A22系列 - 通孔 - 不锈钢 - 螺尖丝锥

### M 公制粗牙螺纹

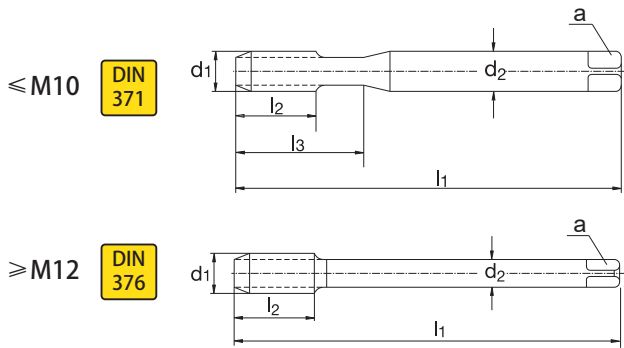

加工特性及说明	系列号	A2242				
<p>A22系列为直槽螺尖丝锥，可加工HRC38以下的不锈钢，低、中强度钢以及长屑有色金属的通孔螺纹。A2242为粉末冶金高速钢PM材质带TiCN涂层的加强型，硬度，韧性以及耐磨性均进一步大幅提高。为常用加工钢件及不锈钢的通孔丝锥。丝锥寿命显著提高。</p> <p>● = 标准在庫                  订货号=系列号.规格号，如 A2242.006                  切削参数Vc详见第2页</p>	底孔形状					
	螺纹深度	3xD				
	加工材料	<input checked="" type="checkbox"/> P22 <input checked="" type="checkbox"/> P38 <input checked="" type="checkbox"/> M <input type="checkbox"/>	<input type="checkbox"/>	<input type="checkbox"/>	<input type="checkbox"/>	<input type="checkbox"/>
	螺旋角	0				
	槽型	直槽螺尖				
	涂层/处理	TiCN				
	材质	PM				
	切削锥型	B				
	公差	6H				
	其它特性	加强型				
应用等级	★★					

d	P mm	l <sub>1</sub>	l <sub>2</sub>	l <sub>3</sub>	d <sub>2</sub>	a		规格号			
M 2	0.4	45	6	10	2.8	2.1	1.60	002			
M 2.5	0.45	50	9	14	2.8	2.1	2.05	0025			
M 3	0.5	56	9	18	3.5	2.7	2.50	003	●		
M 3.5	0.6	56	11	20	4	3	2.90	0035			
M 4	0.7	63	12	21	4.5	3.4	3.30	004	●		
M 5	0.8	70	13	25	6	4.9	4.20	005	●		
M 6	1.0	80	15	30	6	4.9	5.00	006	●		
M 8	1.25	90	18	35	8	6.2	6.80	008	●		
M 10	1.5	100	20	39	10	8	8.50	010	●		
M 12	1.75	110	23		9	7	10.20	012	●		
M 14	2.0	110	25		11	9	12.00	014	●		
M 16	2.0	110	25		12	9	14.00	016	●		
M 18	2.5	125	30		14	11	15.50	018	●		
M 20	2.5	140	30		16	12	17.50	020	●		
M 22	2.5	140	30		18	14.5	19.50	022	●		
M 24	3.0	160	36		18	14.5	21.00	024	●		
M 27	3.0	160	36		20	16	24.00	027	●		
M 30	3.5	180	40		22	18	26.50	030	●		
M 36	4	200	45		28	22	32.00	036			

材料编号	P22	P38	P42	M	K	N1	N2	S1	S2
种类	低强钢	中强钢	高强钢	不锈钢	铸铁	长屑铝铜	短屑铝铜	钛合金	低强镍合金
抗拉强度	<800N/mm <sup>2</sup>	<1200N/mm <sup>2</sup>	<1300N/mm <sup>2</sup>	<1200N/mm <sup>2</sup>		<800N/mm <sup>2</sup>		<1300N/mm <sup>2</sup>	<900N/mm <sup>2</sup>
硬度	<HRC22	<HRC38	<HRC42	<HRC38	<HB350	<HRC22	<HB300	<HRC42	<HRC28