

A23系列 - 通孔 - 高强钢 - 螺尖丝锥

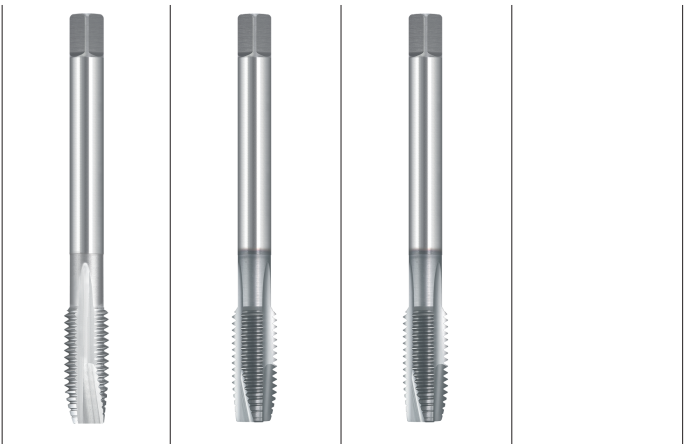

M 公制粗牙螺纹

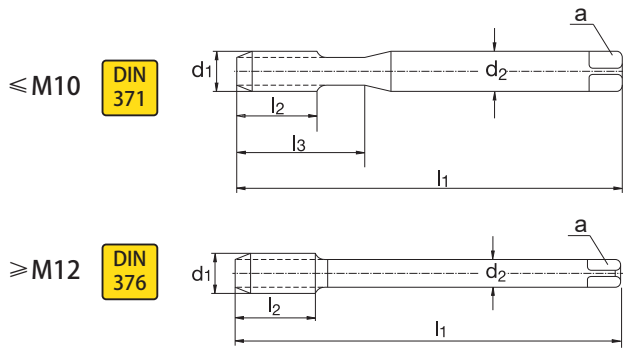

M

加工特性及说明		系列号	A2302	A2340	A2342						
<p>A23系列为直槽螺尖丝锥，可加工HRC42以下的中、高强度钢，如合金钢，调质钢，工具钢等以及短屑材料的通孔螺纹。</p> <p>A2302为粉末冶金高速钢PM材质，无涂层及热处理的标准型，硬度，韧性及耐磨性均得到提升，还可加工钛合金；</p> <p>A2340为含钴高速钢材质和TiCN涂层的标准型，硬度及耐磨性明显增强；</p> <p>A2342为粉末冶金高速钢材质和TiCN涂层的加强型，其硬度，韧性及耐磨性进一步加强，应用级别为最高等级三级，是最常用加工高硬材料的通孔丝锥。</p> <p>● = 标准在库 订货号=系列号.规格号，如 A2302.006 切削参数Vc详见第2页</p>		底孔形状									
		螺纹深度	3xD	3xD	3xD						
		加工材料	<input type="checkbox"/> P42 <input type="checkbox"/> K <input type="checkbox"/> N2 <input type="checkbox"/> S1	<input type="checkbox"/> P42 <input type="checkbox"/> K <input type="checkbox"/> N2 <input type="checkbox"/> S1	<input type="checkbox"/> P42 <input type="checkbox"/> K <input type="checkbox"/> N2 <input type="checkbox"/> S1						
		螺旋角	0	0	0						
		槽型	直槽螺尖	直槽螺尖	直槽螺尖						
		涂层/处理		TiCN	TiCN						
		材质	PM	HSSE	PM						
		切削锥型	B		B						
		公差	6H	6H	6H						
		其它特性									
类型	标准型	标准型	加强型								
应用等级		★★	★★★								
d	P mm	l1	l2	l3	d2	a		规格号			
M 3	0.5	56	9	18	3.5	2.7	2.5	003	●	●	●
M 3.5	0.6	56	11	20	4	3	2.9	0035			
M 4	0.7	63	12	21	4.5	3.4	3.3	004	●	●	●
M 5	0.8	70	13	25	6	4.9	4.2	005	●	●	●
M 6	1.0	80	15	30	6	4.9	5.0	006	●	●	●
M 8	1.25	90	18	35	8	6.2	6.8	008	●	●	●
M 10	1.5	100	20	39	10	8	8.5	010	●	●	●
M 12	1.75	110	23		9	7	10.2	012	●	●	●
M 14	2.0	110	25		11	9	12.0	014	●	●	●
M 16	2.0	110	25		12	9	14.0	016	●	●	●
M 18	2.5	125	30		14	11	15.5	018	●	●	●
M 20	2.5	140	30		16	12	17.5	020	●	●	●
M 22	2.5	140	30		18	14.5	19.5	022		●	
M 24	3.0	160	36		18	14.5	21.0	024	●	●	
M 27	3.0	160	36		20	16	24.0	027	●	●	
M 30	3.5	180	40		22	18	26.5	030	●	●	
M 36	4	200	45		28	22	32.0	036	●		

材料编号	P22	P38	P42	M	K	N1	N2	S1	S2
种类	低强钢	中强钢	高强钢	不锈钢	铸铁	长屑铝铜	短屑铝铜	钛合金	低强镍合金
抗拉强度	<800N/mm ²	<1200N/mm ²	<1300N/mm ²	<1200N/mm ²		<800N/mm ²		<1300N/mm ²	<900N/mm ²
硬度	<HRC22	<HRC38	<HRC42	<HRC38	<HB350	<HRC22	<HB300	<HRC42	<HRC28