

# A33系列 - 浅盲孔 - 高强钢 - 低螺旋丝锥

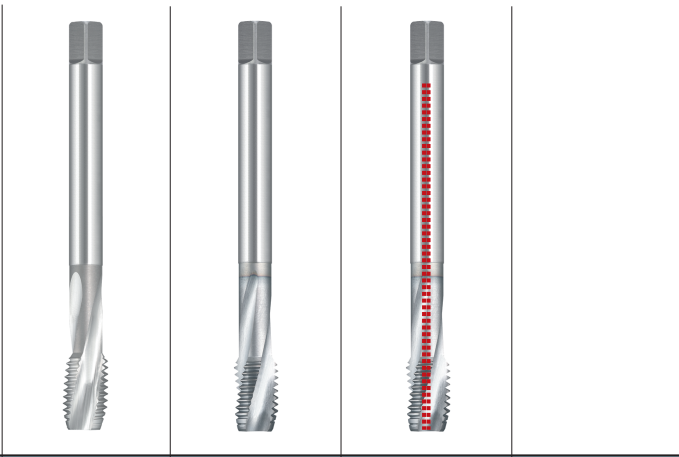

## M 公制粗牙螺纹

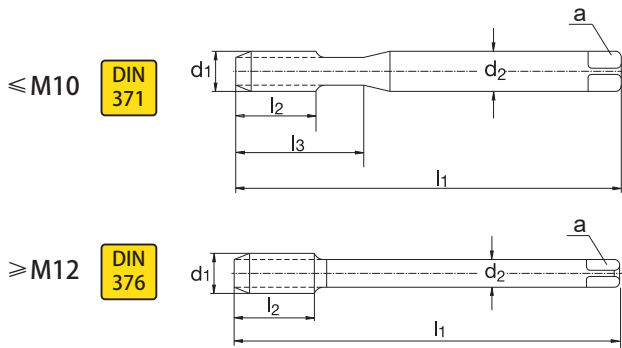

M

加工特性及说明	系列号	A3302	A3342	A3342IX
<p>A33系列为15°低螺旋丝锥，可加工HRC42以下的中、高强度钢，如合金钢，调质钢，工具钢等材料的最大螺纹深度为2XD的浅盲孔螺纹。</p> <p>A3302为粉末冶金高速钢PM材质，无涂层及热处理标准型，硬度，韧性及耐磨性均得到提升，还可加工钛合金；</p> <p>A3342为粉末冶金高速钢PM材质和TiCN涂层的加强型，硬度，韧性及耐磨性均大大加强，是常用的加工高硬材料的浅盲孔丝锥；</p> <p>A3342I在A3342基础上加上内冷，可降低温度，改善润滑，同时还可将短屑冲出，故在加工短屑材料时螺纹深度可达3XD。</p> <p>● = 标准在库                      订货号=系列号.规格号，如 A3302.006                      切削参数Vc详见第7页</p>	底孔形状			
	螺纹深度	2xD	2xD	2xD
	加工材料	<input type="checkbox"/> P42 <input type="checkbox"/> K <input type="checkbox"/> S1	<input type="checkbox"/> P42 <input type="checkbox"/> K <input type="checkbox"/> S1	<input type="checkbox"/> P42 <input type="checkbox"/> K <input type="checkbox"/> S1
	螺旋角	R15	R15	R15
	槽型	低螺旋	低螺旋	低螺旋
	涂层/处理		TiCN	TiCN
	材质	PM	PM	PM
	切削锥型	C	C	C
	公差	6H	6H	6H
	其它特性			内冷I
应用等级		★★		

d	P mm	l1	l2	l3	d2	a	规格号	A3302	A3342	A3342IX	
M 3	0.5	56	5	18	3.5	2.7	2.5	003	●	●	
M 4	0.7	63	7	21	4.5	3.4	3.3	004	●	●	●
M 5	0.8	70	8	25	6	4.9	4.2	005	●	●	●
M 6	1.0	80	10	30	6	4.9	5.0	006	●	●	●
M 8	1.25	90	13	35	8	6.2	6.8	008	●	●	●
M 10	1.5	100	15	39	10	8	8.5	010	●	●	●
M	1.75	110	18		9	7	10.2	012	●	●	●
M 14	2.0	110	20		11	9	12.0	014	●	●	●
M 16	2.0	110	20		12	9	14.0	016	●	●	●
M 18	2.5	125	25		14	11	15.5	018	●	●	●
M 20	2.5	140	25		16	12	17.5	020	●	●	●
M 22	2.5	140	25		18	14.5	19.5	022			
M 24	3.0	160	30		18	14.5	21.0	024			
M 27	3.0	160	30		20	16	24.0	027			
M 30	3.5	180	35		22	18	26.5	030			

材料编号	P22	P38	P42	M	K	N1	N2	S1	S2
种类	低强钢	中强钢	高强钢	不锈钢	铸铁	长屑铝铜	短屑铝铜	钛合金	低强镍合金
抗拉强度	<800N/mm <sup>2</sup>	<1200N/mm <sup>2</sup>	<1300N/mm <sup>2</sup>	<1200N/mm <sup>2</sup>		<800N/mm <sup>2</sup>		<1300N/mm <sup>2</sup>	<900N/mm <sup>2</sup>
硬度	<HRC22	<HRC38	<HRC42	<HRC38	<HB350	<HRC22	<HB300	<HRC42	<HRC28